

# BKL System Cattaneo

## CM 280S1

max. Ausladung:	28,00 m
Spitzenlast:	900 kg
max. Traglast:	2.500 kg
max. Hakenhöhe:	23,00 m

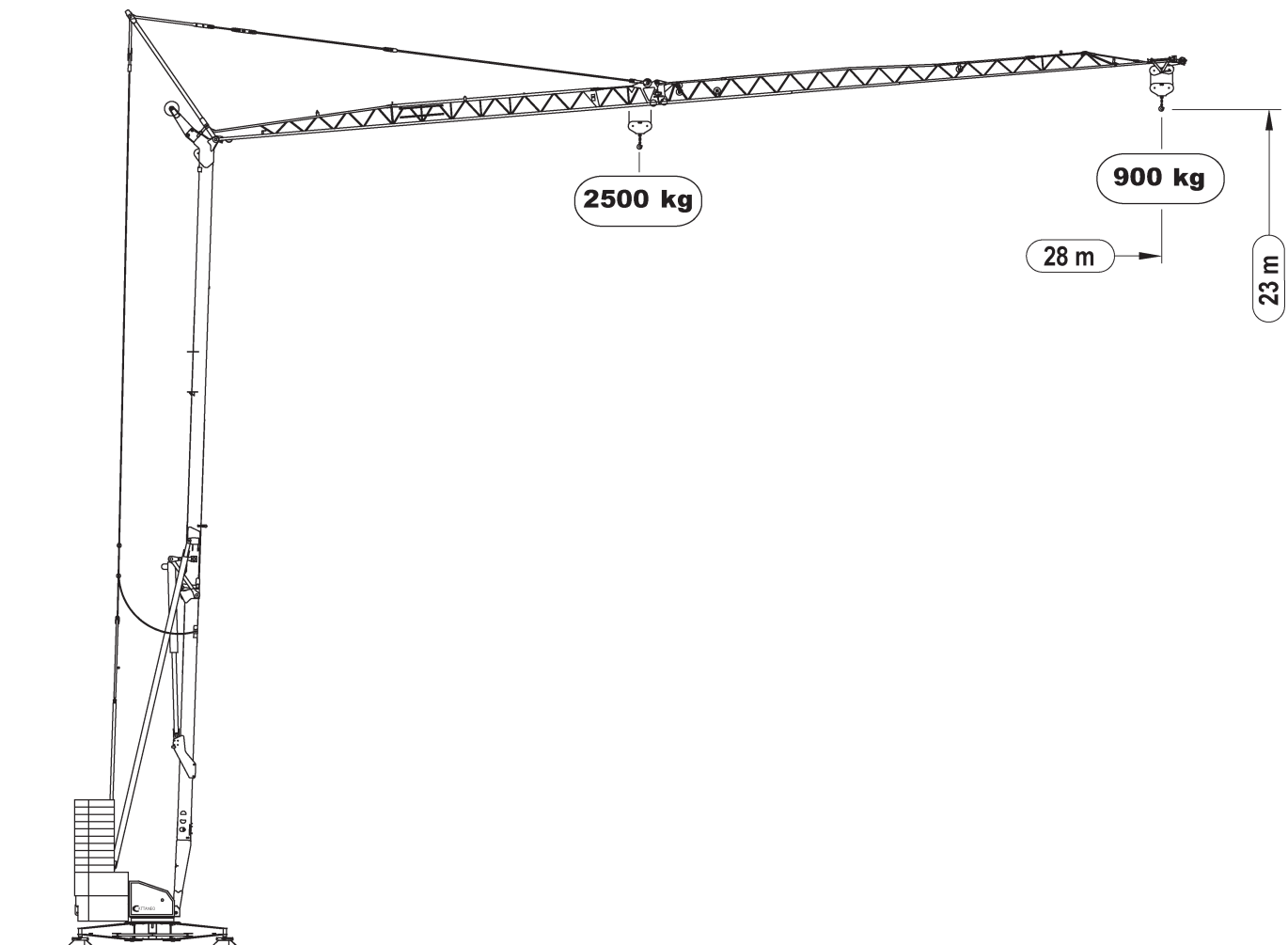

Angaben gemäß Hersteller. Angaben und Informationen ohne Gewähr. Irrtum und Änderung vorbehalten. Haftung ausgeschlossen. September 2022.



## Leistungen / Performance

		kVA	230V - 50Hz (3 kVA) 1 (4,5 kVA) 2			230V - 50Hz (6 kVA) 3 400V - 50Hz 10 kVA 4						
		kW/g/min 7,5/1400		m/min	5	18 (12)	26 (18)		m/min	5	18 (12)	45 (32)
				kg	2.500	1.000	600		kg	2.500	2.500	600
				m/min	5	18	45		m/min	5	18	45
				kg	2.500	2.500	600		kg	2.500	2.500	600
(*)		2,2/1400	m/min 20 - 35			m/min 20 - 40						
		2,2/1400	g/min 0,4 - 0,9									

		kVA	400V - 50Hz 12 kVA 5					
		kW/g/min 7,5/1400		m/min	5	21	32	45
				kg	2.500	2.500	1500	1000
		3/1400	m/min	25 - 50				
		2,2/1400	g/min	0,4 - 0,9				

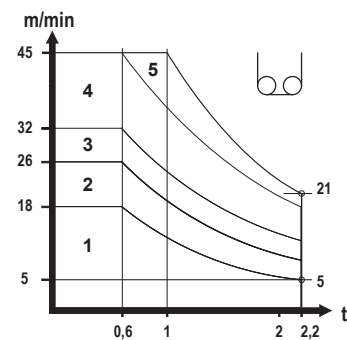

## Aufstellvorgang / Erection procedure

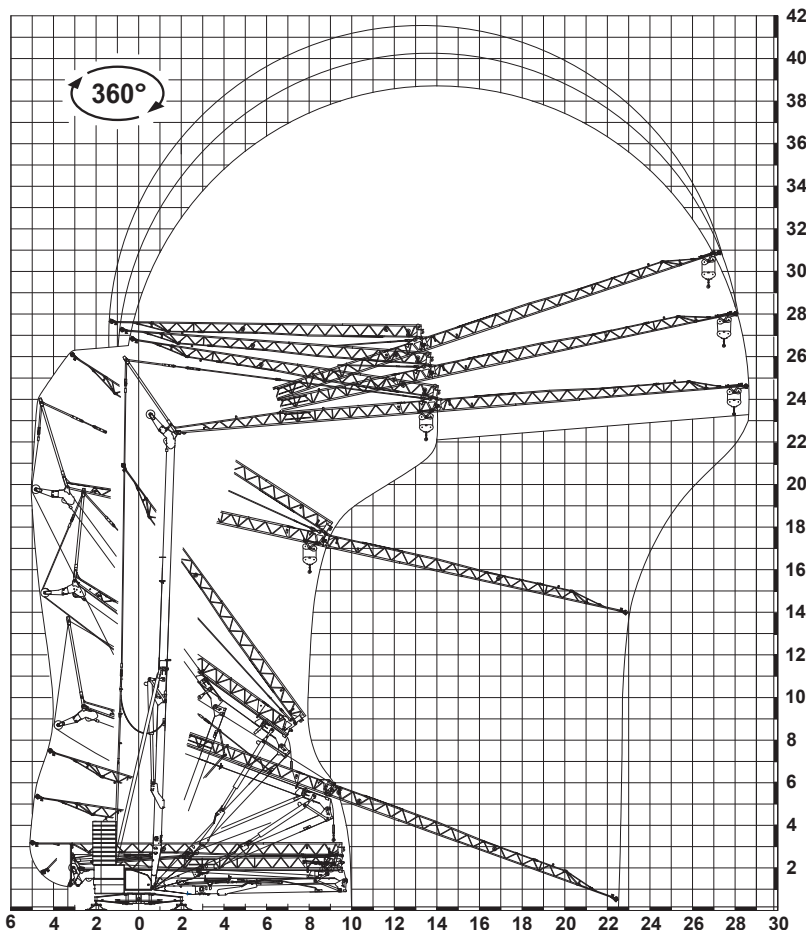

Angaben gemäß Hersteller. Angaben und Informationen ohne Gewähr. Irrtum und Änderung vorbehalten. Haftung ausgeschlossen. September 2022.

**Gegengewicht aus Betonplatten / Ferro-concrete ballast slabs**

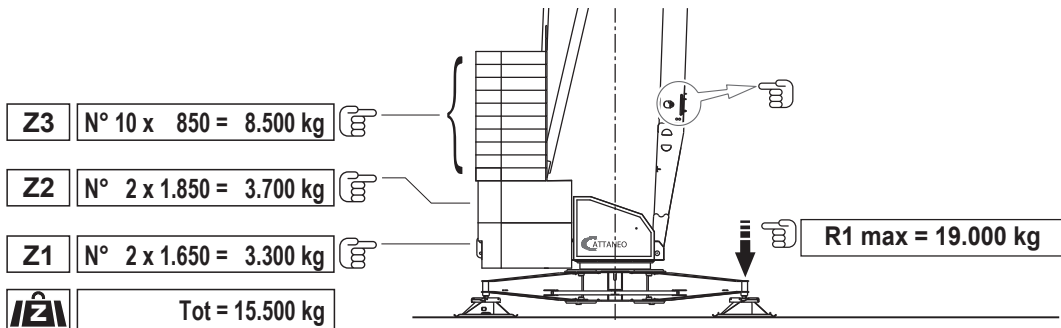

**Transport / Transport**

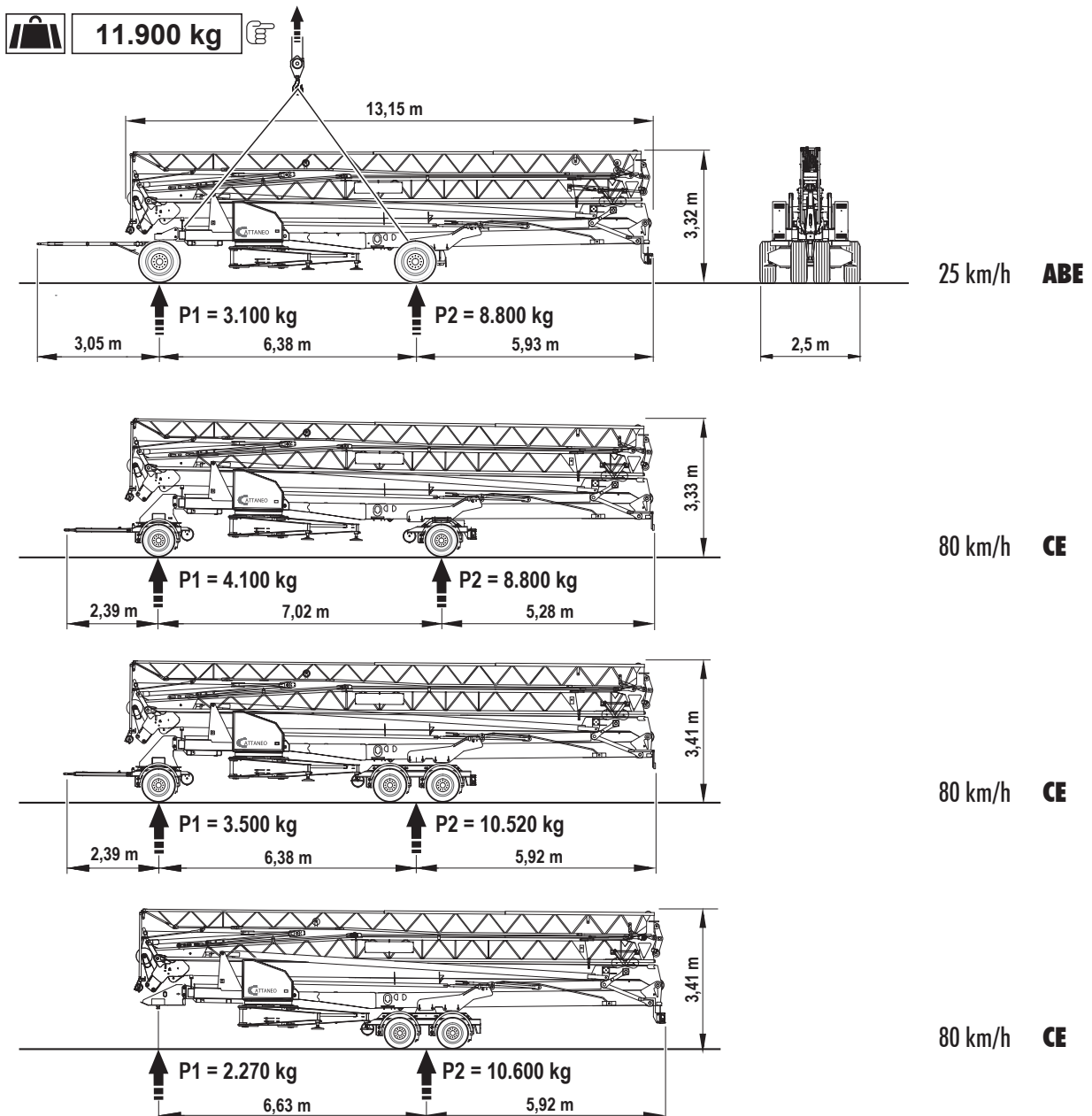

Angaben gemäß Hersteller. Angaben und Informationen ohne Gewähr. Irrtum und Änderung vorbehalten. Haftung ausgeschlossen. September 2022.