

BKL System Cattaneo

CM 82S4

max. Ausladung:	33,00 m
Spitzenlast:	1.000 kg
max. Traglast:	4.000 kg
max. Hakenhöhe:	21,00 m

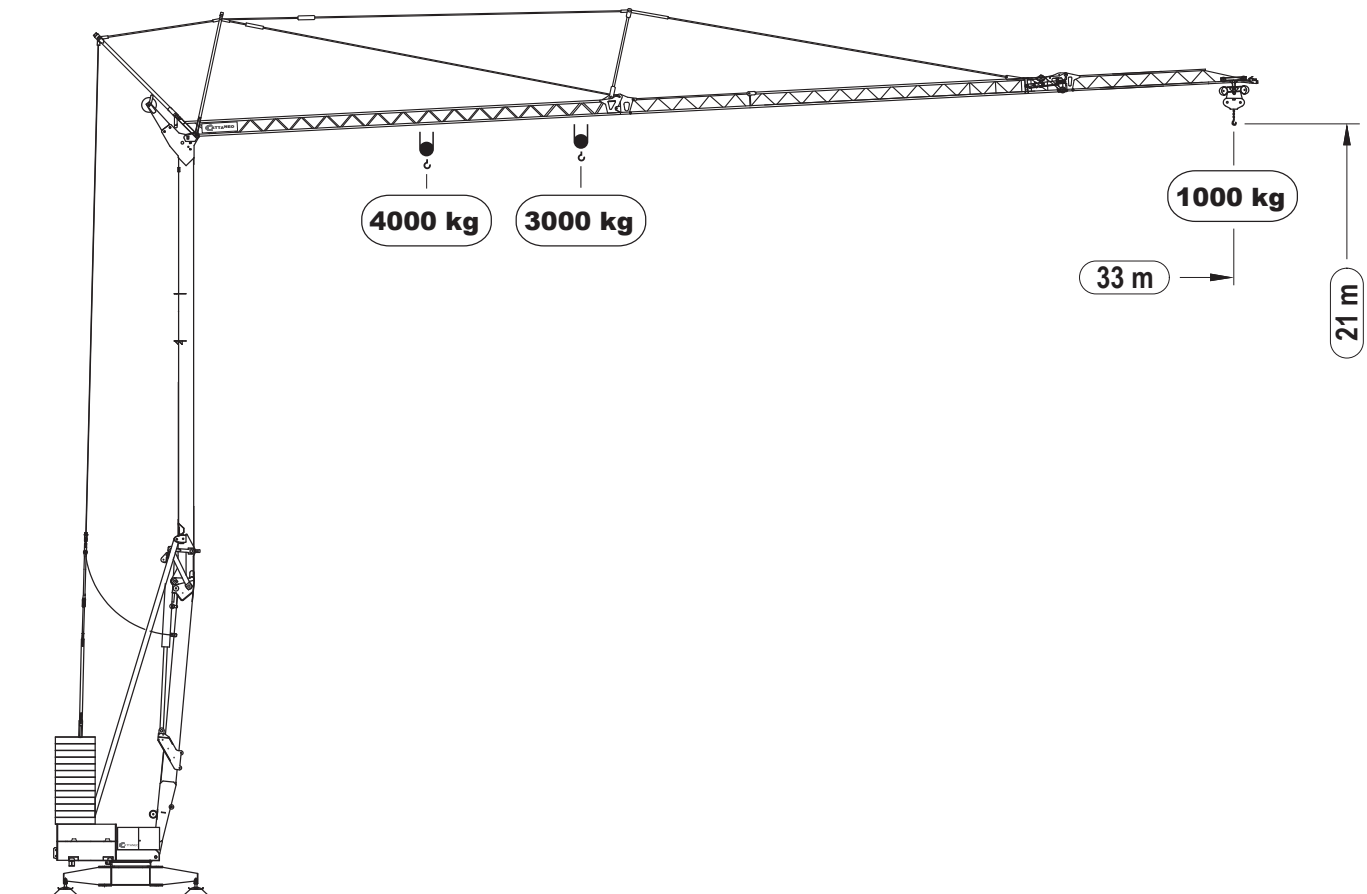

Angaben gemäß Hersteller. Angaben und Informationen ohne Gewähr. Irrtum und Änderung vorbehalten. Haftung ausgeschlossen. September 2022.

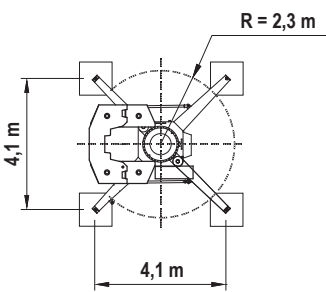
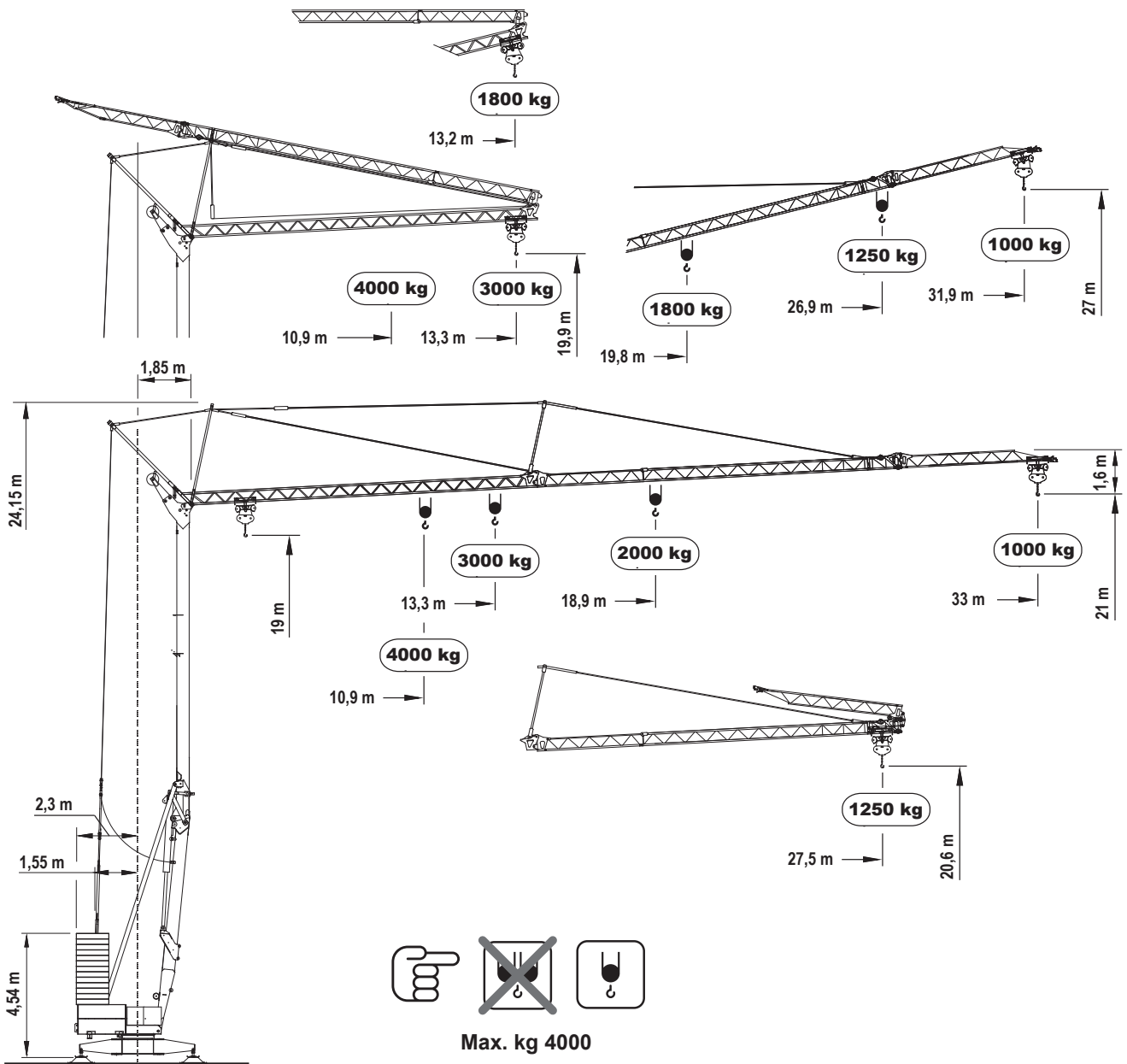

Lastkurven	kg	⤴													
		4000	3500	3000	2500	2000	1900	1800	1700	1600	1500	1400	1300	1250	1100
m	10.9	11.7	13.3	15.5	18.6	19.7	20.3	21.3	22.4	23.7	25.0	26.7	27.5	30.6	33.0
m	10.9	11.7	13.3	15.5	18.6	19.7	20.3	21.3	22.4	23.7	25.0	26.7	27.5		
m							19.8	20.9	21.9	23.1	24.4	25.9	26.9	29.6	31.9

Angaben gemäß Hersteller. Angaben und Informationen ohne Gewähr. Irrtum und Änderung vorbehalten. Haftung ausgeschlossen. September 2022.

Leistungen / Performance

kW		400V - 50Hz		21 kW			
inverter	kW/g/min	m/min	1°	2°	3°	4°	
	18,5/1400		4	20	35	50	
inverter	3/1400	kg	m/min 10 - 25 - 50				
inverter	3,7/900		g/min 0,2 - 0,5 - 0,9				

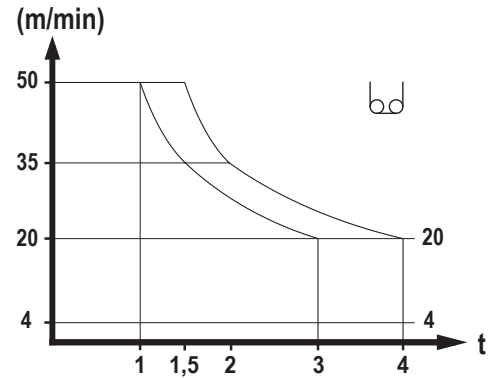

Aufstellvorgang / Erection procedure

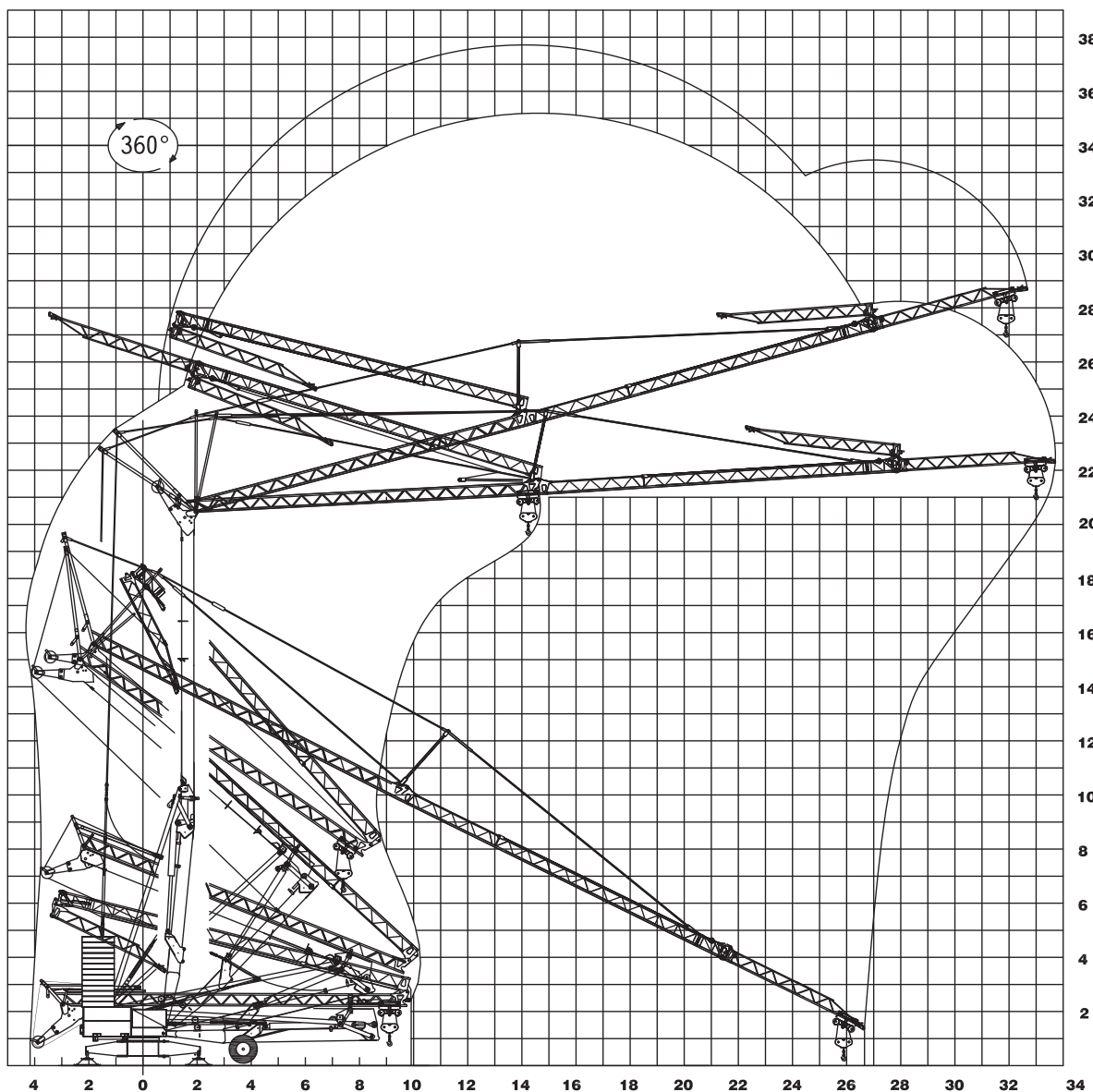

Angaben gemäß Hersteller. Angaben und Informationen ohne Gewähr. Irrtum und Änderung vorbehalten. Haftung ausgeschlossen. September 2022.

Gegengewicht aus Betonplatten / Ferro-concrete ballast slabs

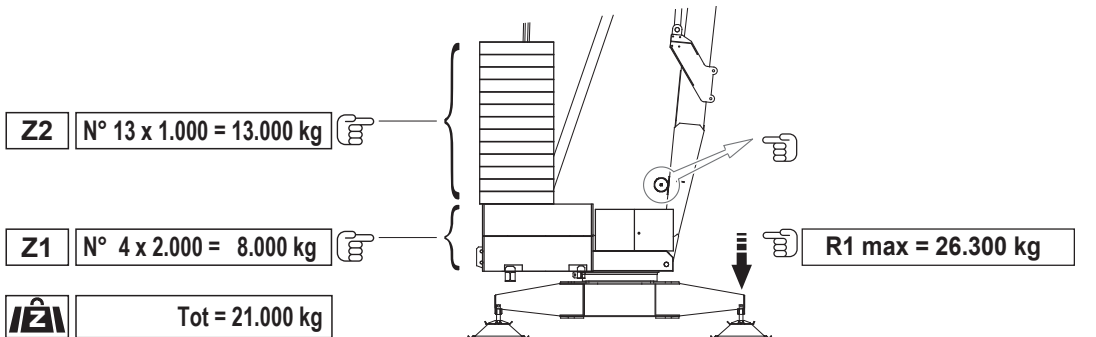

Transport / Transport

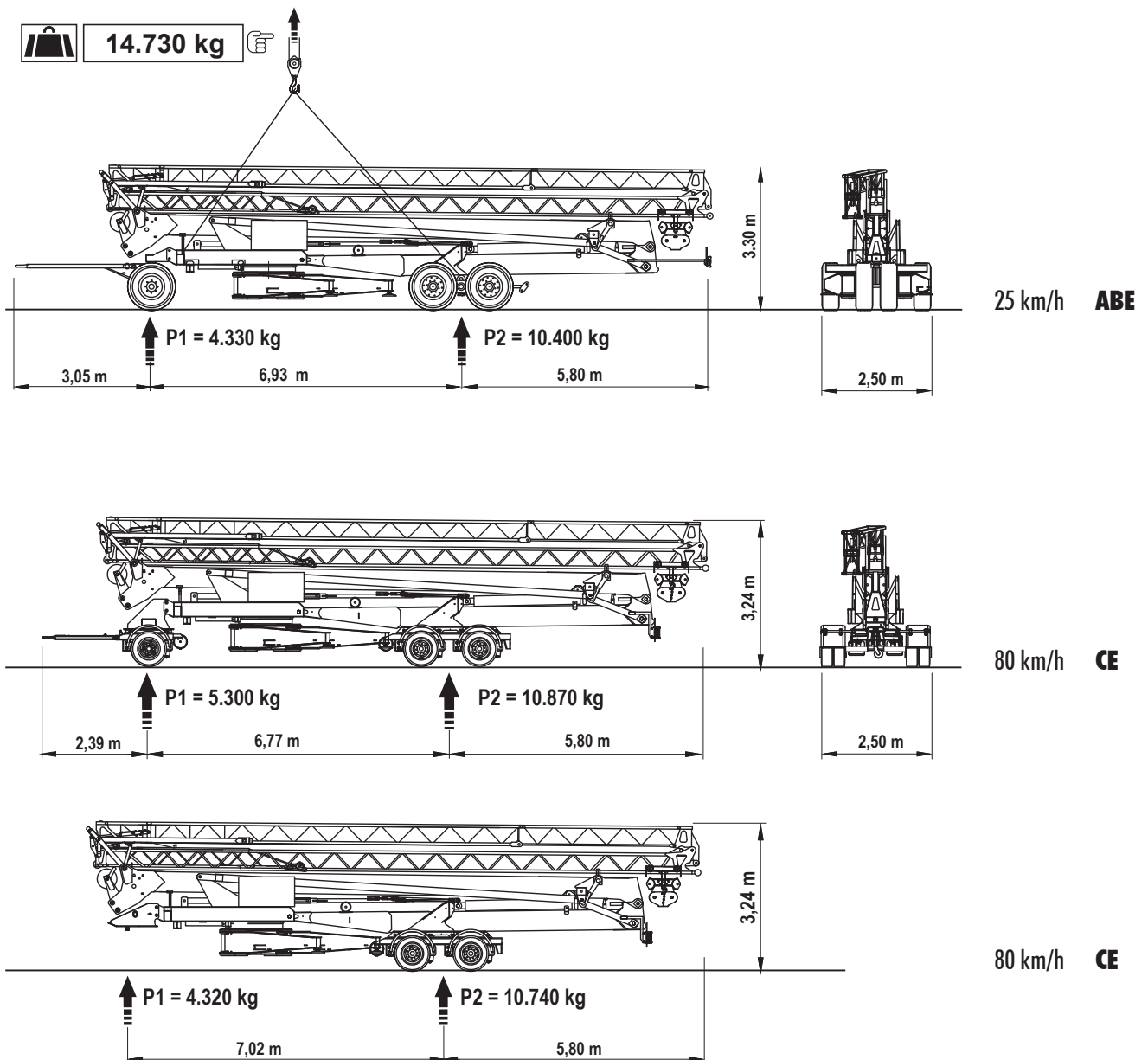

Angaben gemäß Hersteller. Angaben und Informationen ohne Gewähr. Irrtum und Änderung vorbehalten. Haftung ausgeschlossen. September 2022.